

4

PILARES

MODELOS DE PILAR

Pilar fijo de 80 mm

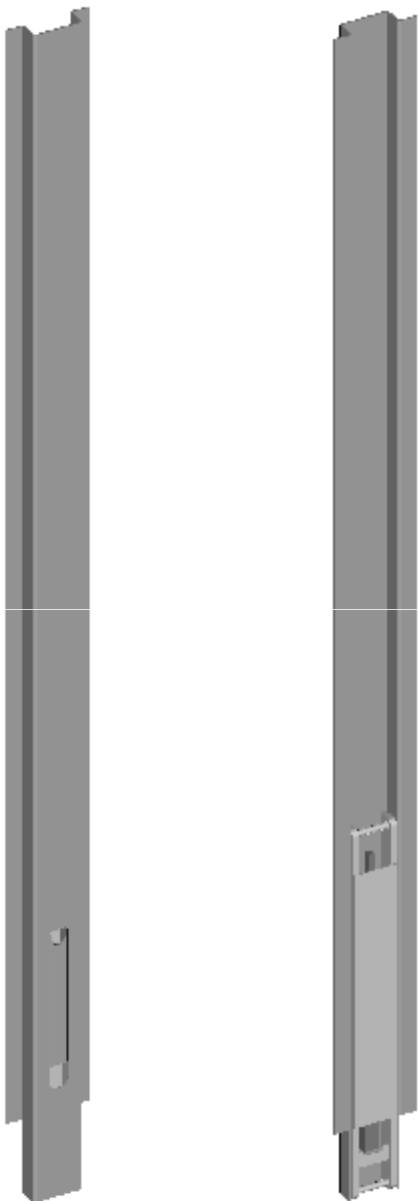

PILAR CENTRAL DE PALANCA
80x35x2500 mm
Fijo sin carro
159 001 4312



Carro para pilar de 80 mm
026 030 02241



Soporte para pilar de 80 mm
026 030 00639

CARACTERÍSTICAS

- Para vehículo de 3.500 kg, con tricarril de 88,5 mm
- Disponible en cualquier color RAL
- Medida única, para cortar (hasta 2,5 m de pasaje lateral)
- No incluye el carro

MODELOS DE PILAR

Pilar fijo

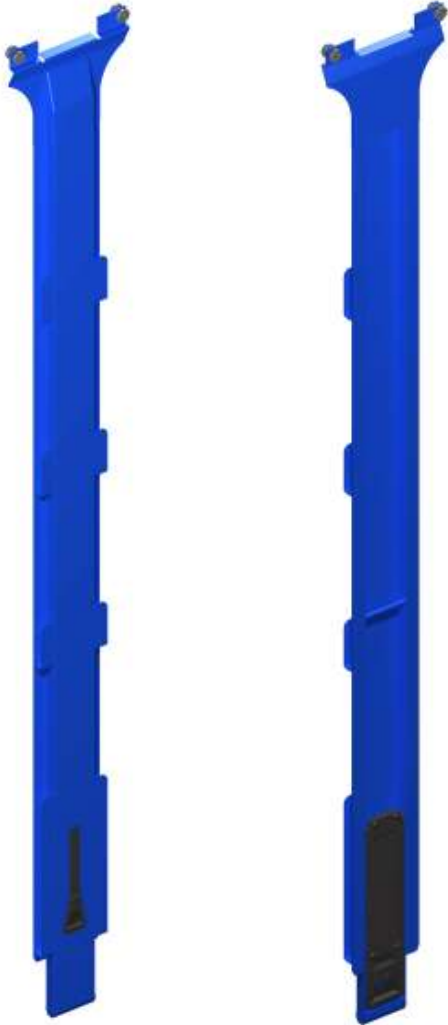
*Vista exterior**Vista interior*

Pilar telescópico con cerrojo abajo

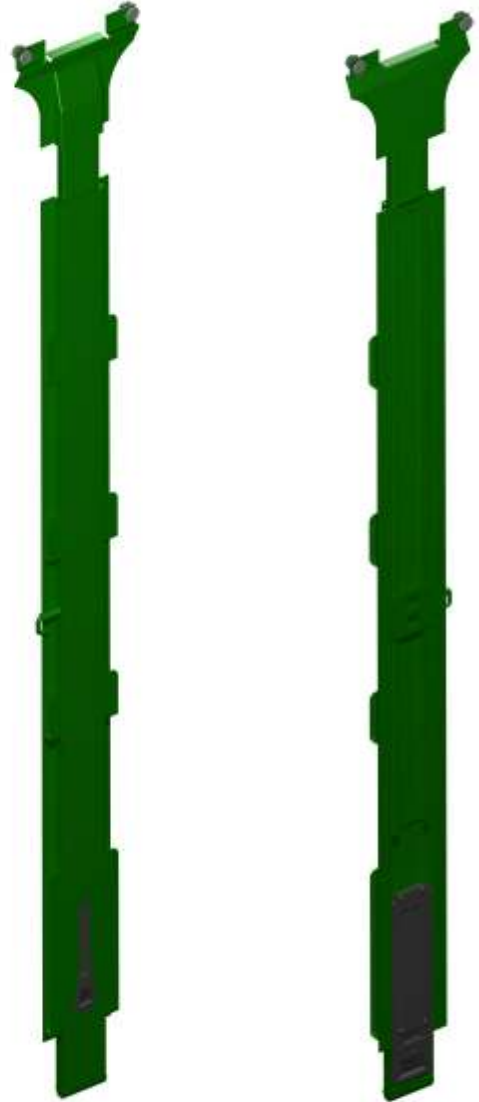
*Vista exterior**Vista interior***CARACTERÍSTICAS**

- Disponible en cualquier color RAL
- Altura hasta 3 metros de pasaje lateral
- Con apilador o para laterales abatibles
- Cajetines definidos por el cliente
- Disponibles en acero inoxidable
- Disponible con o sin carro

MODELOS DE PILAR

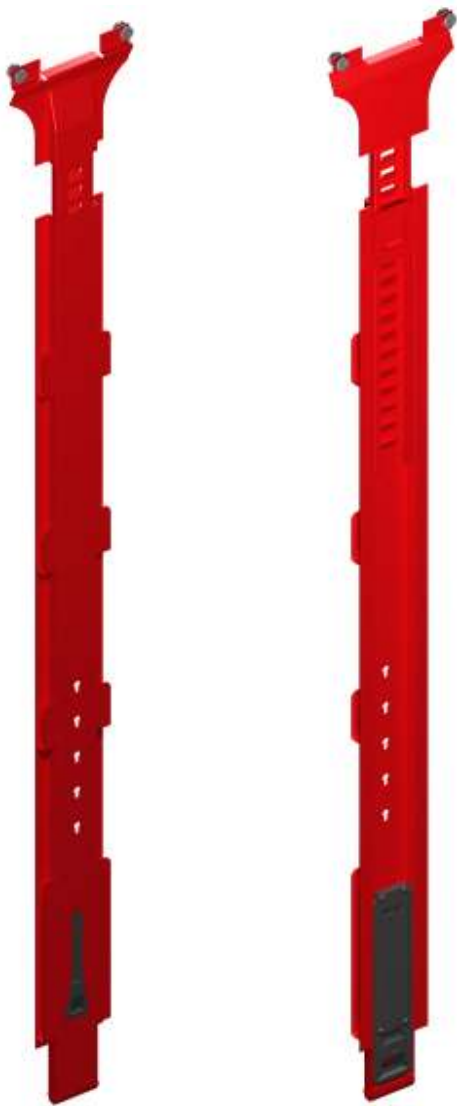
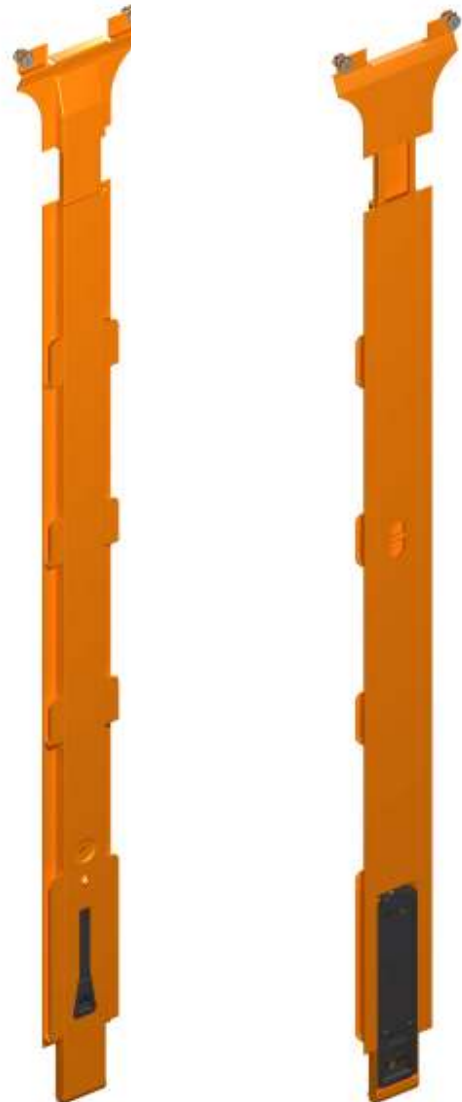
Pilar telescópico con enclavamiento de bocallave*Vista exterior**Vista interior***Pilar telescópico con elevación mecánica***Vista exterior**Vista interior***CARACTERÍSTICAS**

- Disponible en cualquier color RAL
- Altura hasta 3 metros de pasaje lateral
- Con apilador o para laterales abatibles
- Cajetines definidos por el cliente
- Disponibles en acero inoxidable
- Disponibles con o sin carro

MODELOS DE PILAR

Pilar fijo de aluminio



Vista exterior



Vista interior

Pilar telescópico de aluminio



Vista exterior



Vista interior

CARACTERÍSTICAS

- Altura hasta 3 metros de pasaje lateral
- Con apilador o para laterales abatibles
- Cajetines regulables en altura
- Disponible con o sin carro

COMPONENTES PARA PILAR
Carros

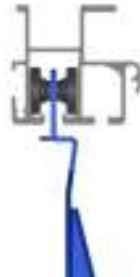

Carro de pilar para tricarril 88,5 mm
026 010 2470

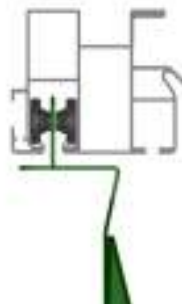

Carro de pilar para tricarril 110 mm
026 010 2471



Carro de pilar para tricarril 150 y
165 mm
026 010 2477



Carro de pilar para guía galvanizada
026 010 2479

COMPONENTES PARA PILAR

Cajetines



Cajetín abierto (tiene mano)
026 010 1274



Cajetín cerrado
026 010 2141 (para tabla de aluminio)



Apilador abierto (tiene mano)
026 010 1270 (de 600 mm)
026 010 1277 (de 460 mm)



Cajetín para pilar de aluminio
026 010 2138

COMPONENTES PARA PILAR

Mecanismo de apertura

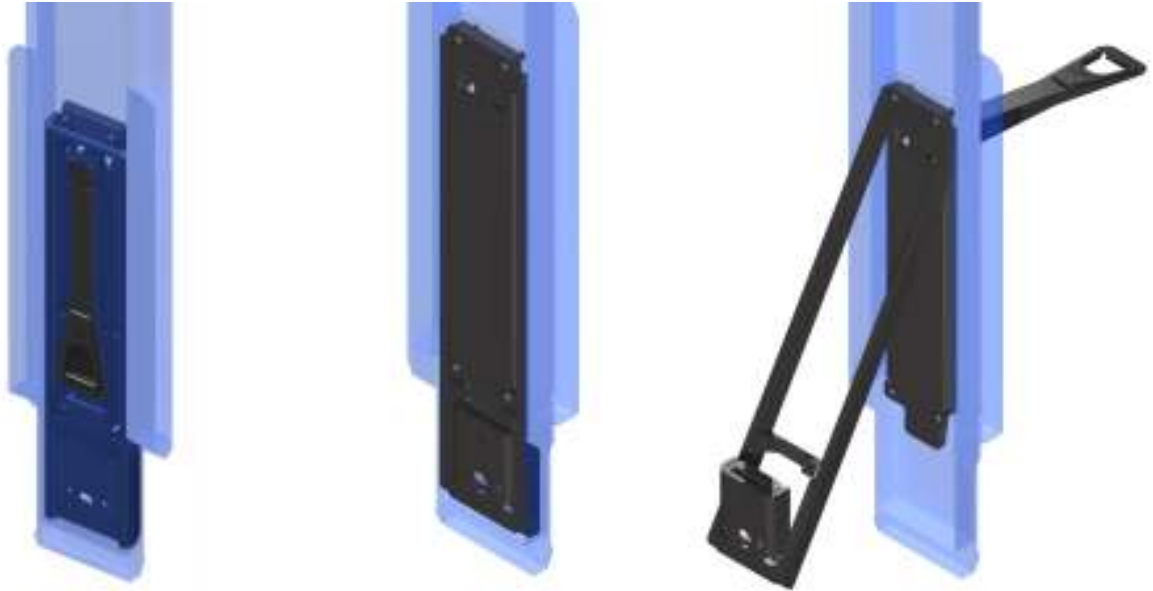

Conjunto de cierre de pilar central para atornillar
153 003 02091 (palanca de acero pintado)
153 003 00734 (palanca de acero inoxidable)
153 003 05396 (especial)

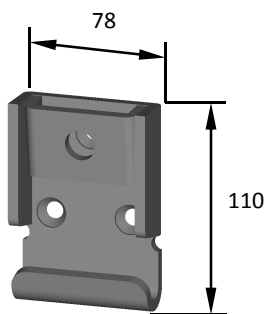

Soporte para pilar
026 010 4700 (para banda de 120-140 mm)

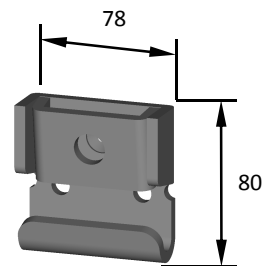

Soporte para pilar
026 010 00603 (para banda de 102 mm)

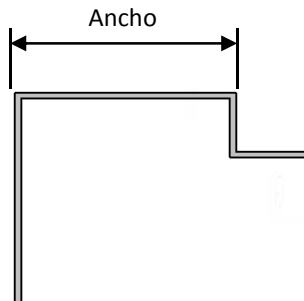
COMPONENTES PARA PILAR
Omegas de pilar (y cantoneras y pilares traseros)

Cantoneras para frentes

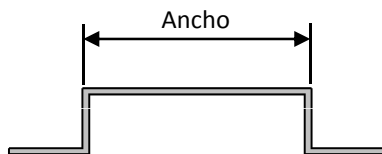
Referencia	Alto	Ancho	Espesor	Elevación
155 001 2437	2800	80	4	Fija
155 001 2432	2800	100	4	Fija
155 001 2434	2800	120	4	Fija
155 001 2429	2800	120	3	Mecánica

Omegas de pilar

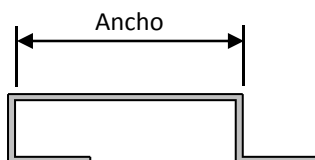
Referencia	Alto	Ancho	Espesor	Elevación
159 701 3428	2500	80	4	Fija
159 701 3425	2500	100	4	Fija
159 701 3426	2500	120	4	Fija
159 701 3427	2500	120	3	Mecánica

Pilares traseros

Referencia	Alto	Ancho	Espesor	Elevación
156 301 3435	2500	80	4	Fija
156 301 3432	2500	100	4	Fija
156 301 3433	2500	120	4	Fija
156 301 3434	2500	120	3	Mecánica

CARACTERÍSTICAS

- Piezas siempre para soldar
- Consultar en caso de otras dimensiones

COMPONENTES PARA PILAR

Cuñas

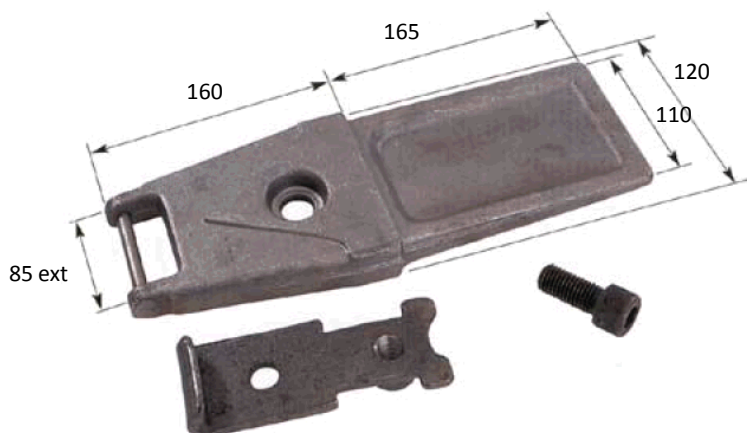

Conjunto de cuña de forja con soporte y tornillo frontal
021 050 2885



Soporte cuña con tornillo frontal
Peso: 0,480 Kg.
021 050 01242



Cuña con cajetín y tornillo inferior forjado

Referencia	A mm	h mm	Kg.
021 050 2882	110	30	5.100
021 050 1520	110	25	4.600
021 050 2884	90	30	4.600
021 050 1553	90	25	4.080
021 050 2883	70	30	3.335
021 050 1552	70	25	3.150



Cuña de llanta acero

Referencia	A mm	h mm	Kg.
021 050 1510	110	25	6.660
021 050 1508	110	30	7,955
021 050 1521	90	25	5.230
021 050 1511	90	30	6,440
021 050 1504	70	25	3,885
021 050 1502	70	30	4,620

PILARES COPAR

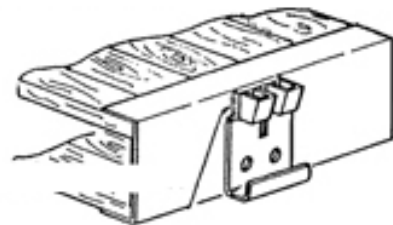
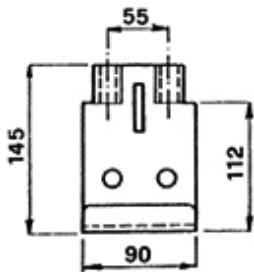
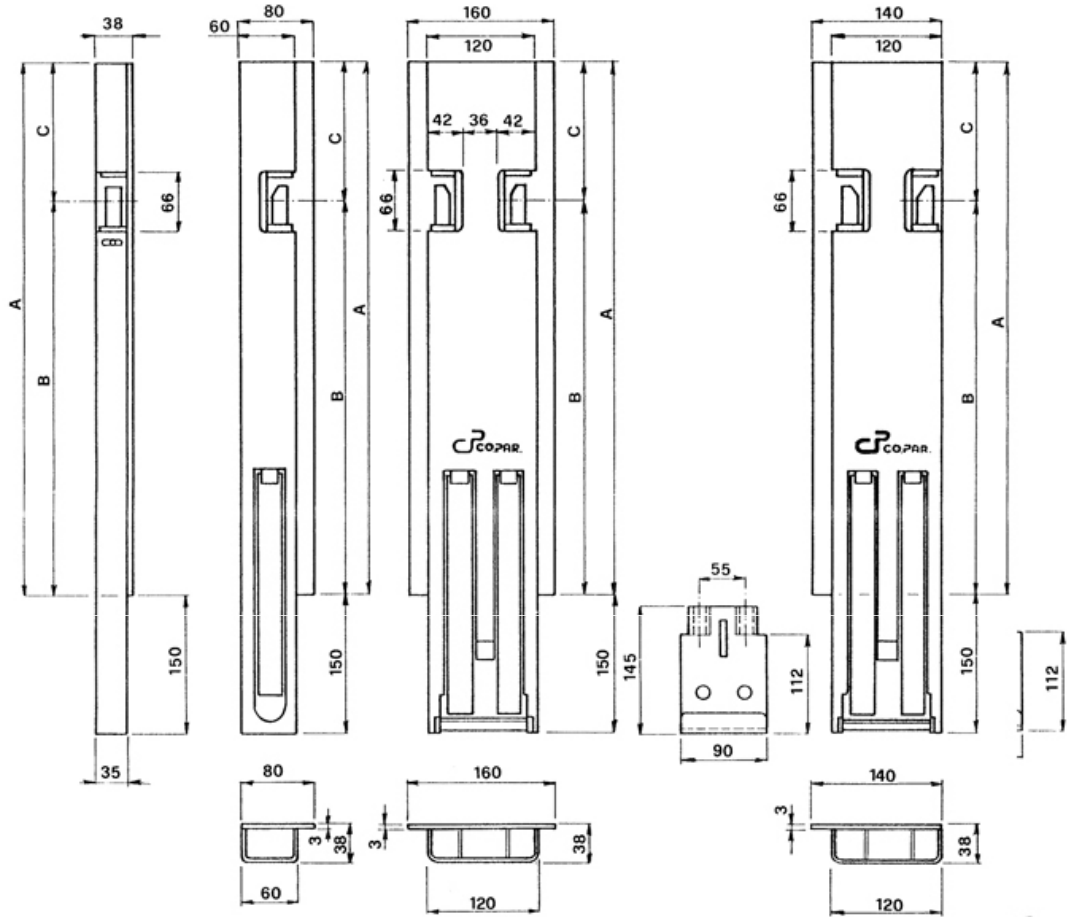

PILARES COPAR

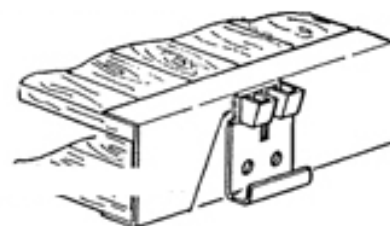
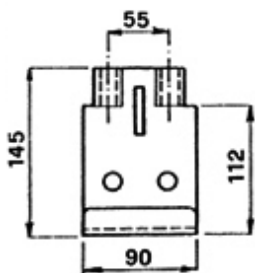
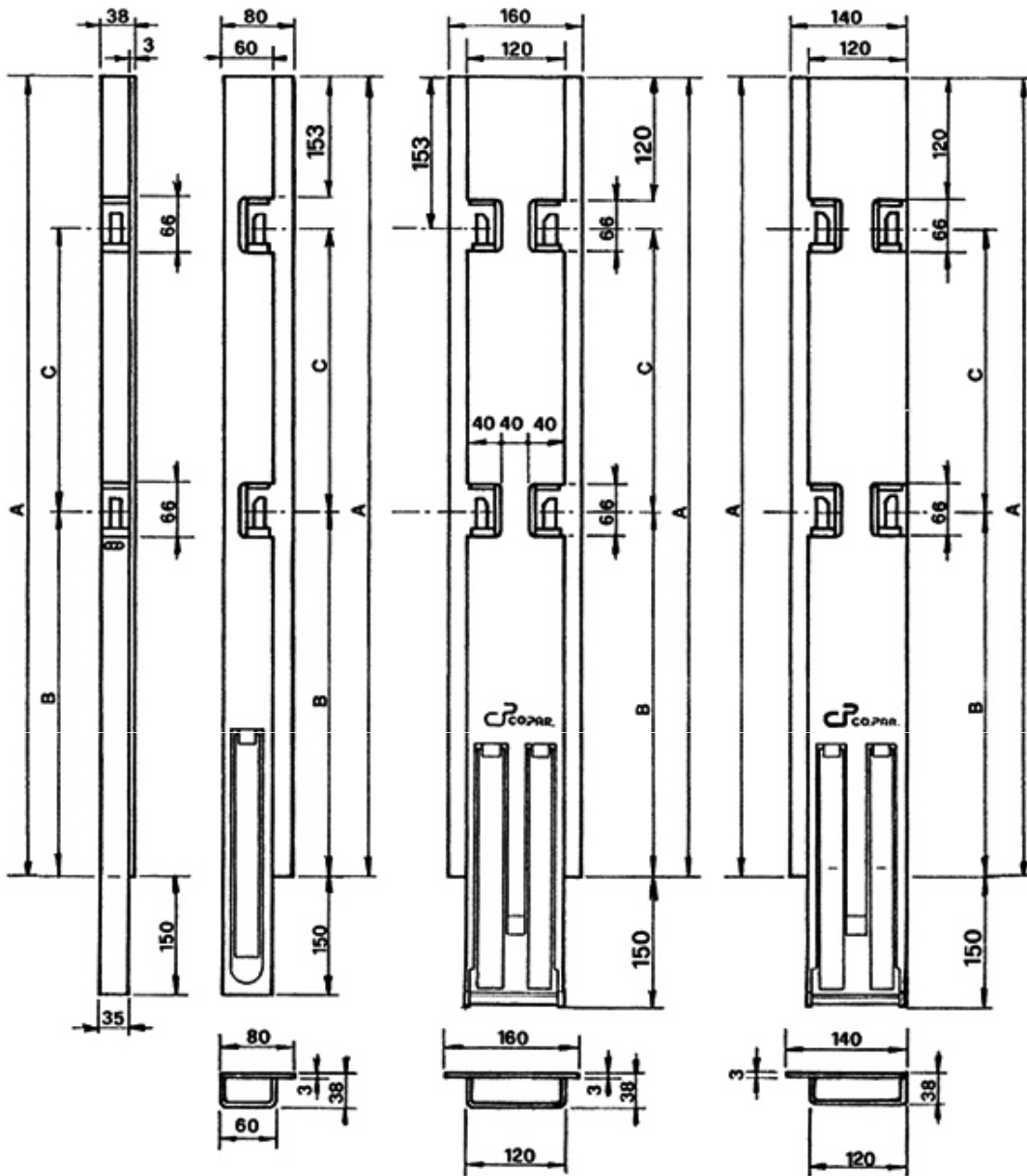

PILARES COPAR

Referencia	Descripción	A mm	B mm	C mm
026 030 4317	Pilar delantero dcho-izdo 400 mm	400	345	55
026 030 4266	Pilar central. 400 mm	400	345	55
026 030 4430	Pilar trasero izdo-dcho 400 mm	400	345	55
026 030 4309	Pilar delantero dcho-izdo 500 mm	500	345	155
026 030 4305	Pilar central. 500 mm	500	345	155
026 030 4310	Pilar trasero dcho-izdo 500 mm	500	345	155
026 030 4318	Pilar delantero dcho-izdo 600 mm	600	445	155
026 030 4271	Pilar central. 600 mm	600	445	155
026 030 4431	Pilar trasero dcho-izdo 600 mm	600	445	155
026 030 4319	Pilar delantero dcho-izdo 800 mm	800	582	218
026 030 4265	Pilar central. 800 mm	800	582	218
026 030 4432	Pilar trasero dcho-izdo 800 mm	800	582	218

Referencia	Descripción	A mm	B mm	C mm
026 030 4313	Pilar delantero dcho-izdo 1000 mm	1000	448	399 (2v)
026 030 4246	Pilar central.1000 mm	1000	448	399 (2v)
026 030 4425	Pilar trasero dcho-izdo 1000 mm	1000	448	399 (2v)
026 030 4315	Pilar delantero dcho-izdo 1200 mm	1200	448	599 (2v)
026 030 4267	Pilar central.1200 mm	1200	448	599 (2v)
026 030 4427	Pilar trasero dcho-izdo 1200 mm	1200	448	599 (2v)
026 030 4416	Pilar delantero dcho-izdo 1200 mm	1200	448	300 (3v)
026 030 4264	Pilar central.1200 mm	1200	448	300 (3v)
026 030 4428	Pilar trasero dcho-izdo 1200 mm	1200	448	300 (3v)

CARACTERÍSTICAS

- Cada pilar incluye soporte y uñas para su montaje
- El pilar delantero no lleva soporte inferior



PILARES KINNEGRIP

Pilares Kinnegrip K-20

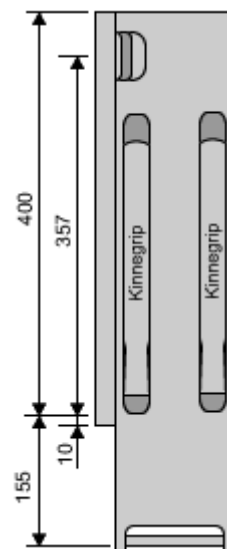
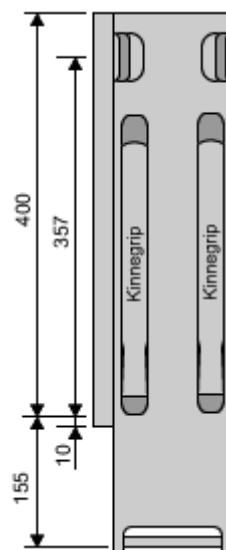
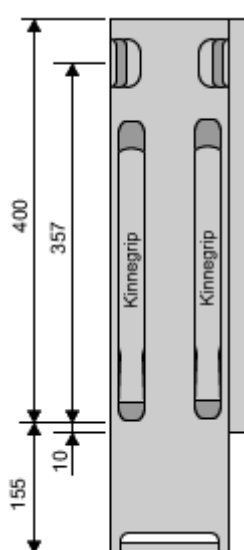
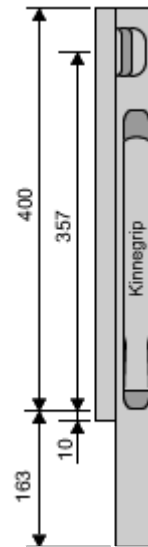
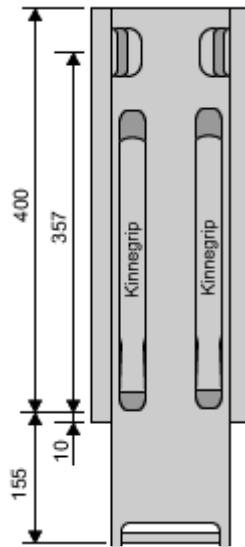
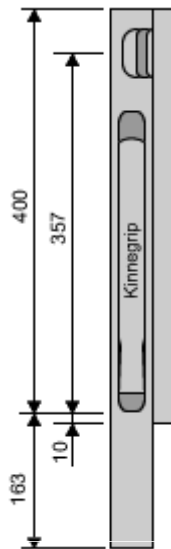

PILARES KINNEGRIP

Pilares Kinnegrip K-20

Referencia	Descripción
Consultar en cada caso	Pilar delantero dcho. 400 mm de 39,5
	Pilar delantero izdo. 400 mm de 39,5
	Pilar central. 400 mm de 120
	Pilar trasero dcho. 400 mm de 120
	Pilar trasero izdo. 400 mm de 120
	Pilar trasero doble ventana dcho. 400 de 120
	Pilar trasero doble ventana izdo. 400 de 120

Referencia	Descripción
Consultar en cada caso	Pilar delantero dcho en aluminio . 400 mm de 39,5
	Pilar delantero izdo en aluminio . 400 mm de 39,5
	Pilar central en aluminio . 400 mm de 120
	Pilar trasero dcho en aluminio . 400 mm de 120
	Pilar trasero izdo en aluminio . 400 mm de 120
	Pilar trasero doble ventana dcho en aluminio . 400 de 120
	Pilar trasero doble ventana izdo en aluminio . 400 de 120

PILARES KINNEGRIP

Pilares Kinnegrip K-20

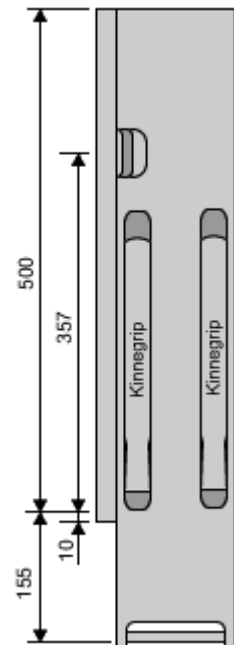
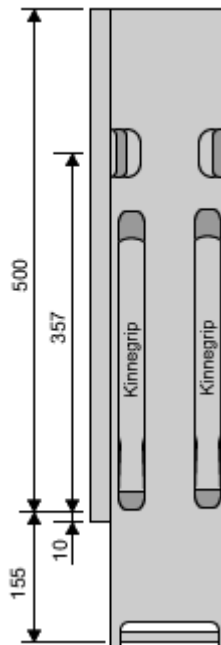
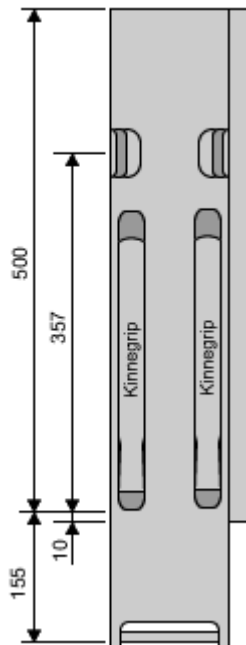
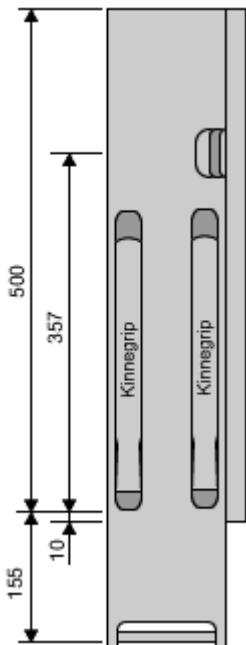
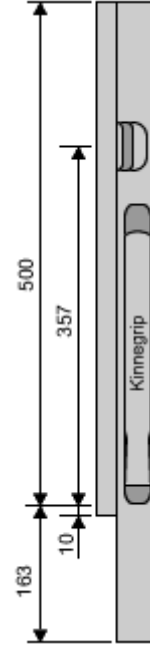
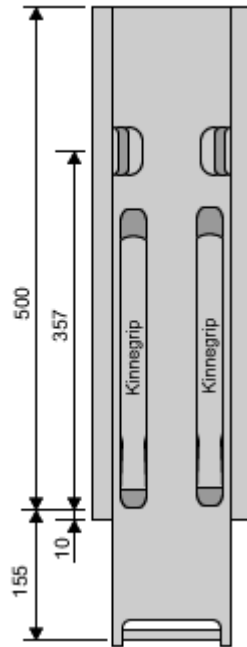
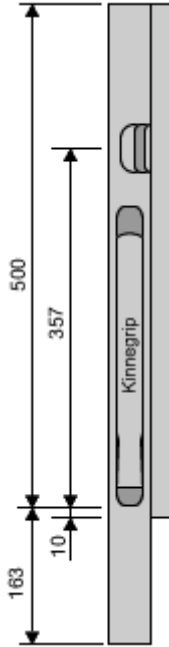

PILARES KINNEGRIP

Pilares Kinnegrip K-20

Referencia	Descripción
Consultar en cada caso	Pilar delantero dcho. 500 mm de 39,5
	Pilar delantero izdo. 500 mm de 39,5
	Pilar central. 500 mm de 120
	Pilar trasero dcho. 500 mm de 120
	Pilar trasero izdo. 500 mm de 120
	Pilar trasero doble ventana dcho. 500 de 120
	Pilar trasero doble ventana izdo. 500 de 120

Referencia	Descripción
Consultar en cada caso	Pilar delantero dcho en aluminio . 500 mm de 39,5
	Pilar delantero izdo en aluminio . 500 mm de 39,5
	Pilar central en aluminio . 500 mm de 120
	Pilar trasero dcho en aluminio . 500 mm de 120
	Pilar trasero izdo en aluminio . 500 mm de 120
	Pilar trasero doble ventana dcho en aluminio . 500 de 120
	Pilar trasero doble ventana izdo en aluminio . 500 de 120

PILARES KINNEGRIP

Pilares Kinnegrip K-20

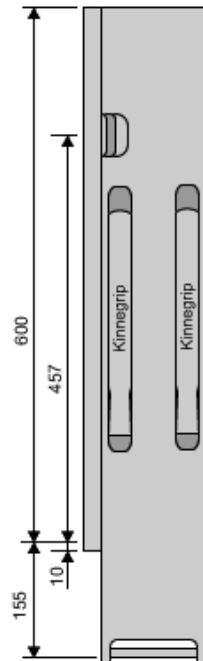
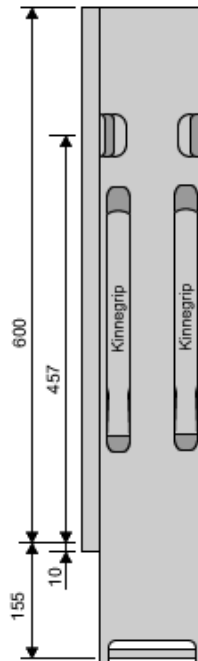
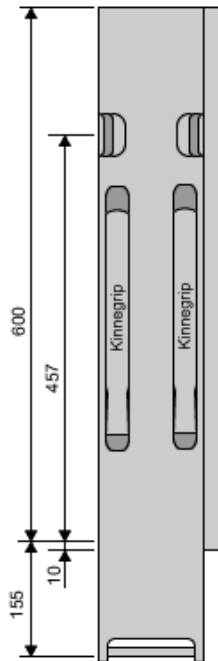
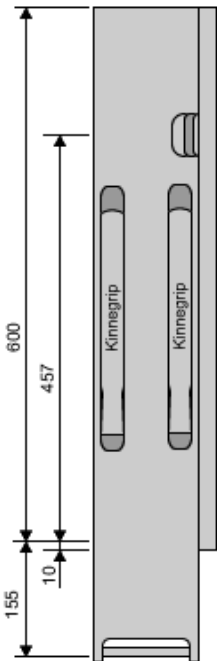
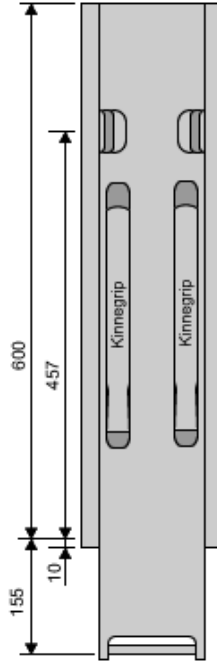
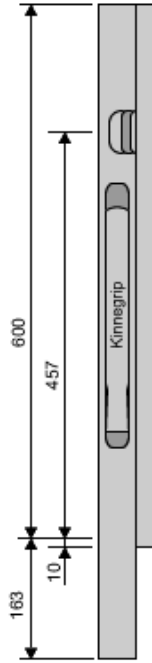

PILARES KINNEGRIP

Pilares Kinnegrip K-20

Referencia	Descripción
Consultar en cada caso	Pilar delantero dcho. 600 mm de 39,5
	Pilar delantero izdo. 600 mm de 39,5
	Pilar central. 600 mm de 120
	Pilar trasero dcho. 600 mm de 120
	Pilar trasero izdo. 600 mm de 120
	Pilar trasero doble ventana dcho. 600 de 120
	Pilar trasero doble ventana izdo. 600 de 120

Referencia	Descripción
Consultar en cada caso	Pilar delantero dcho en aluminio . 600 mm de 39,5
	Pilar delantero izdo en aluminio . 600 mm de 39,5
	Pilar central en aluminio . 600 mm de 120
	Pilar trasero dcho en aluminio . 600 mm de 120
	Pilar trasero izdo en aluminio . 600 mm de 120
	Trasero doble ventana dcho en aluminio . 600 de 120
	Trasero doble ventana izdo en aluminio . 600 de 120

PILARES KINNEGRIP

Pilares Kinnegrip K-20

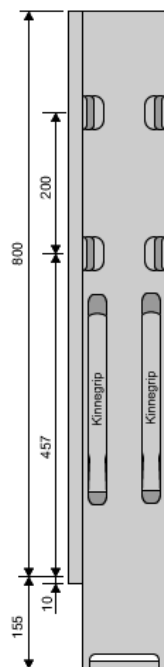
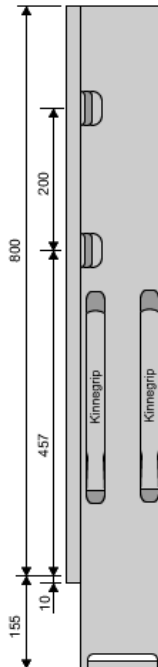
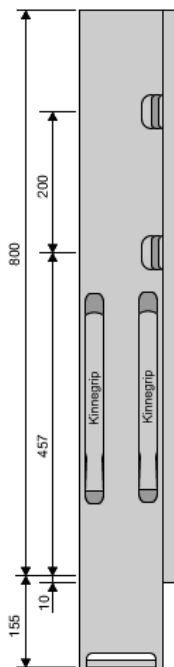
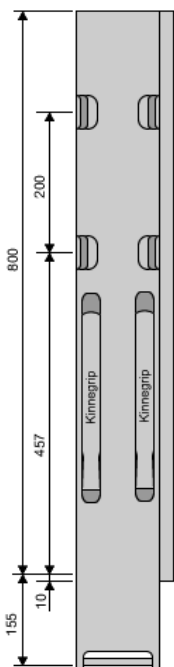
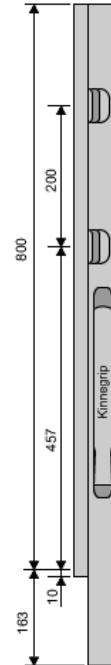
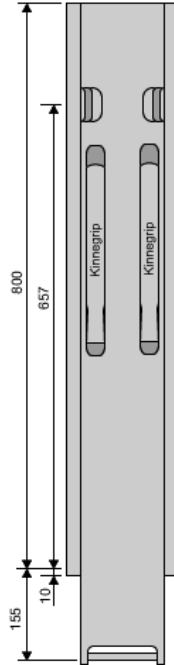
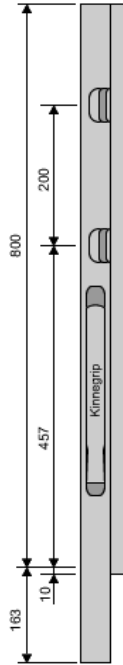

PILARES KINNEGRIP

Pilares Kinnegrip K-20

Referencia	Descripción
Consultar en cada caso	Pilar delantero dcho. 800 mm de 39,5
	Pilar delantero izdo. 800 mm de 39,5
	Pilar central. 800 mm de 120
	Pilar trasero dcho. 800 mm de 120
	Pilar trasero izdo. 800 mm de 120
	Pilar trasero doble ventana dcho. 800 de 120
	Pilar trasero doble ventana izdo. 800 de 120

Referencia	Descripción
Consultar en cada caso	Pilar delantero dcho en aluminio . 800 mm de 39,5
	Pilar delantero izdo en aluminio . 800 mm de 39,5
	Pilar central en aluminio . 800 mm de 120
	Pilar trasero dcho en aluminio . 800 mm de 120
	Pilar trasero izdo en aluminio . 800 mm de 120
	Trasero doble ventana dcho en aluminio . 800 de 120
	Trasero doble ventana izdo en aluminio . 800 de 120

PILARES KINNEGRIP

Pilares Kinnegrip K-20

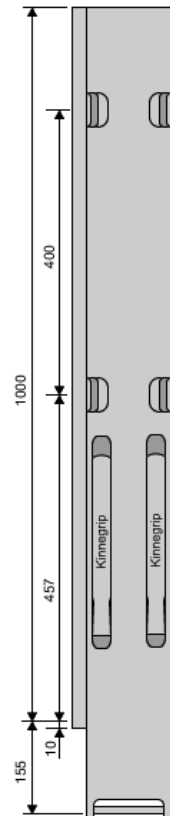
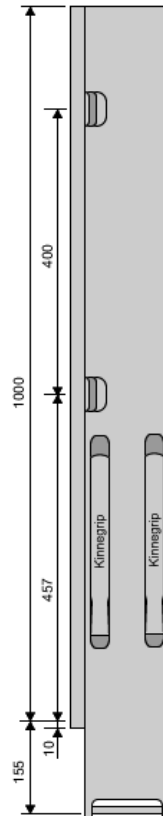
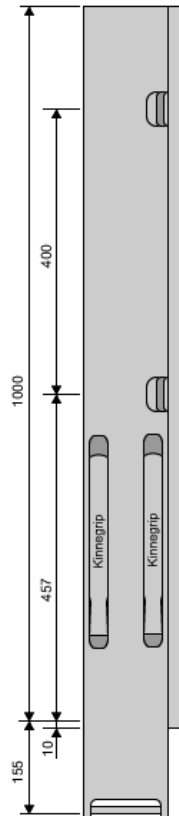
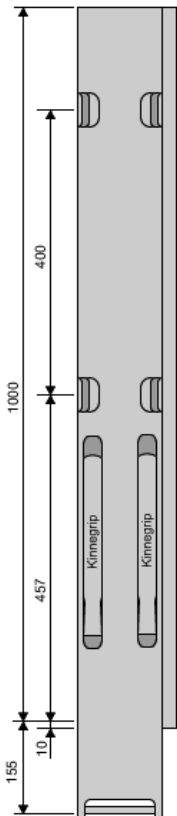
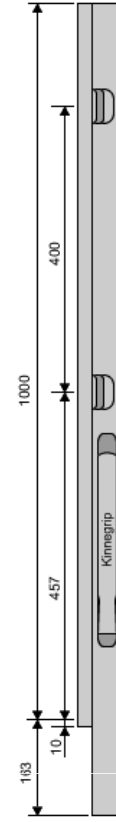
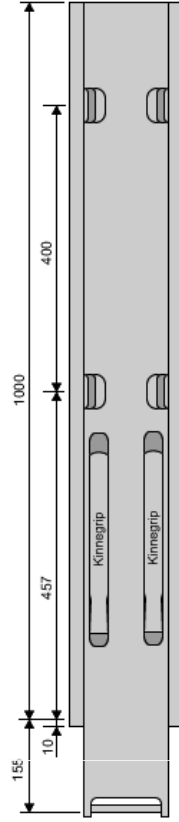
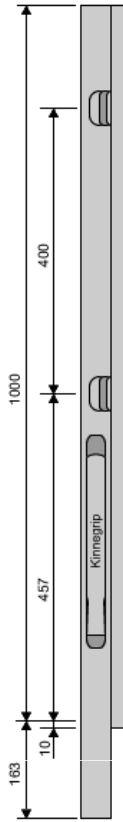

PILARES KINNEGRIP

Pilares Kinnegrip K-20

Referencia	Descripción
Consultar en cada caso	Pilar delantero dcho. 1000 mm de 39,5
	Pilar delantero izdo. 1000 mm de 39,5
	Pilar central. 1000 mm de 120
	Pilar trasero dcho. 1000 mm de 120
	Pilar trasero izdo. 1000 mm de 120
	Pilar trasero doble ventana dcho. 1000 de 120
	Pilar trasero doble ventana izdo. 1000 de 120

Referencia	Descripción
Consultar en cada caso	Pilar delantero dcho en aluminio . 1000 mm de 39,5
	Pilar delantero izdo en aluminio . 1000 mm de 39,5
	Pilar central en aluminio . 1000 mm de 120
	Pilar trasero dcho en aluminio . 1000 mm de 120
	Pilar trasero izdo en aluminio . 1000 mm de 120
	Trasero doble ventana dcho en aluminio . 1000 de 120
	Trasero doble ventana izdo en aluminio . 1000 de 120

PILARES KINNEGRIP

Pilares Kinnegrip K-20

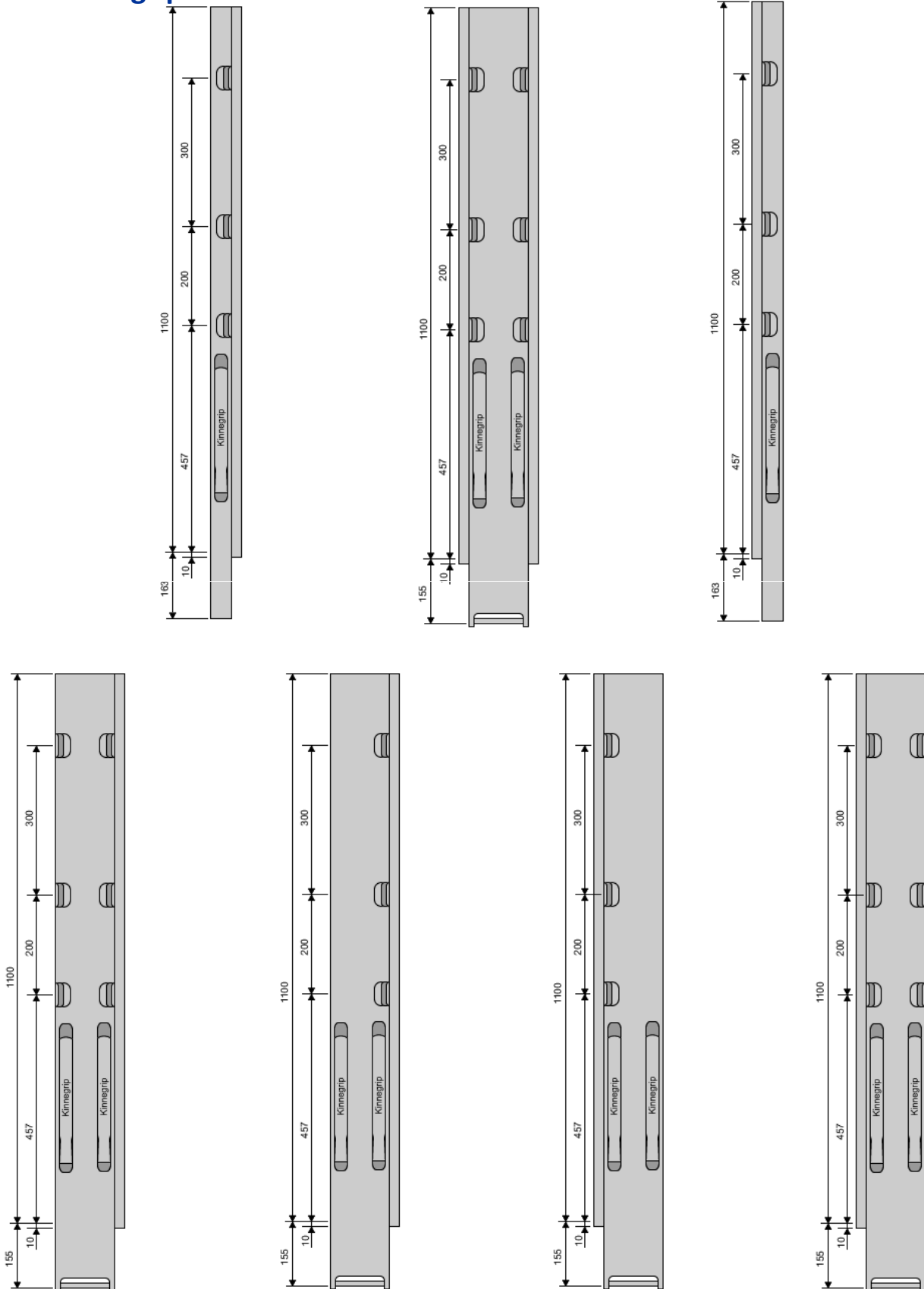

PILARES KINNEGRIP

Pilares Kinnegrip K-20

Referencia	Descripción
Consultar en cada caso	Pilar delantero dcho. 1100 mm de 39,5
	Pilar delantero izdo. 1100 mm de 39,5KIN
	Pilar central. 1100 mm de 120
	Pilar trasero dcho. 1100 mm de 120
	Pilar trasero izdo. 1100 mm de 120
	Pilar trasero doble ventana dcho. 1100 de 120
	Pilar trasero doble ventana izdo. 1100 de 120

Referencia	Descripción
Consultar en cada caso	Pilar delantero dcho en aluminio . 1100 mm de 39,5
	Pilar delantero izdo en aluminio . 1100 mm de 39,5
	Pilar central en aluminio . 1100 mm de 120
	Pilar trasero dcho en aluminio . 1100 mm de 120
	Pilar trasero izdo en aluminio . 1100 mm de 120
	Trasero doble ventana dcho en aluminio . 1100 de 120
	Trasero doble ventana izdo en aluminio . 1100 de 120

PILARES KINNEGRIP

Pilares Kinnegrip K-20

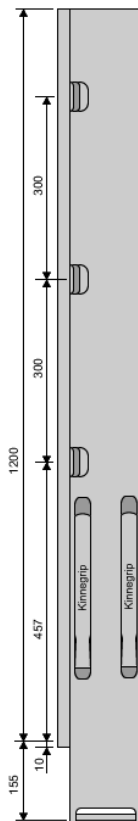
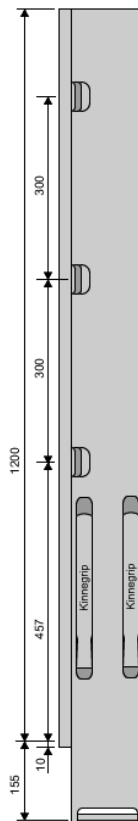
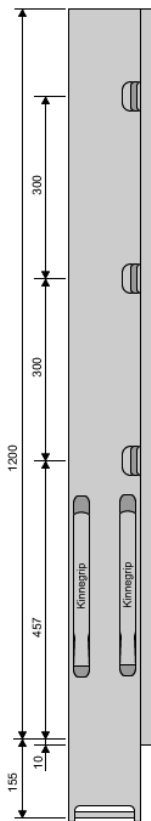
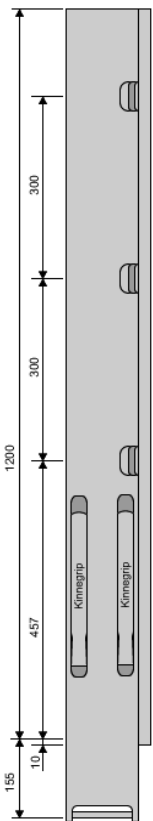
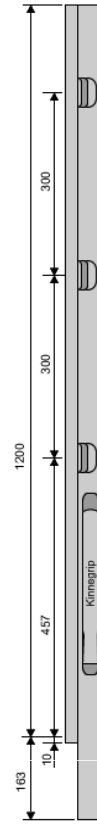
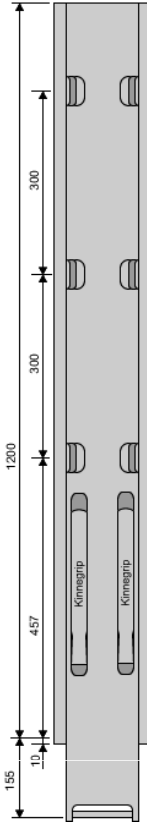
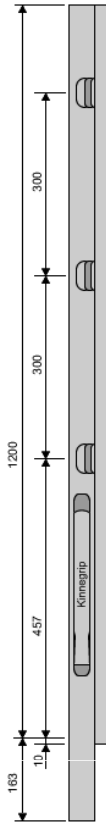

PILARES KINNEGRIP

Pilares Kinnegrip K-20

Referencia	Descripción
Consultar en cada caso	Pilar delantero dcho. 1200 mm de 39,5
	Pilar delantero izdo. 1200 mm de 39,5KIN
	Pilar central. 1200 mm de 120
	Pilar trasero dcho. 1200 mm de 120
	Pilar trasero izdo. 1200 mm de 120
	Pilar trasero doble ventana dcho. 1200 de 120
	Pilar trasero doble ventana izdo. 1200 de 120

Referencia	Descripción
Consultar en cada caso	Pilar delantero dcho en aluminio . 1200 mm de 39,5
	Pilar delantero izdo en aluminio . 1200 mm de 39,5
	Pilar central en aluminio . 1200 mm de 120
	Pilar trasero dcho en aluminio . 1200 mm de 120
	Pilar trasero izdo en aluminio . 1200 mm de 120
	Trasero doble ventana dcho en aluminio . 1200 de 120
	Trasero doble ventana izdo en aluminio . 1200 de 120

PILARES KINNEGRIP

Pilares Kinnegrip K-20

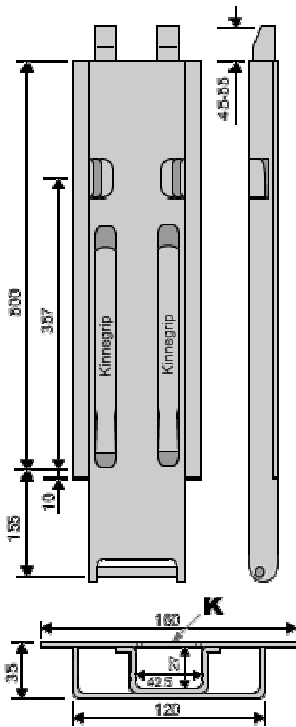

Pilar Kinnetop K-20 de 500

Pilar Kinnetop K-20
en aluminio de 500

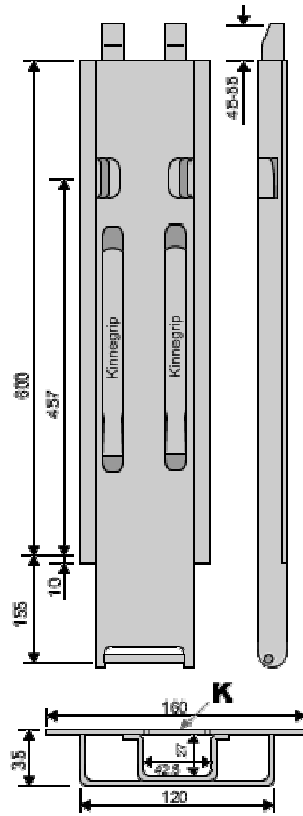

Pilar Kinnetop K-20 de 600

Pilar Kinnetop K-20
en aluminio de 600

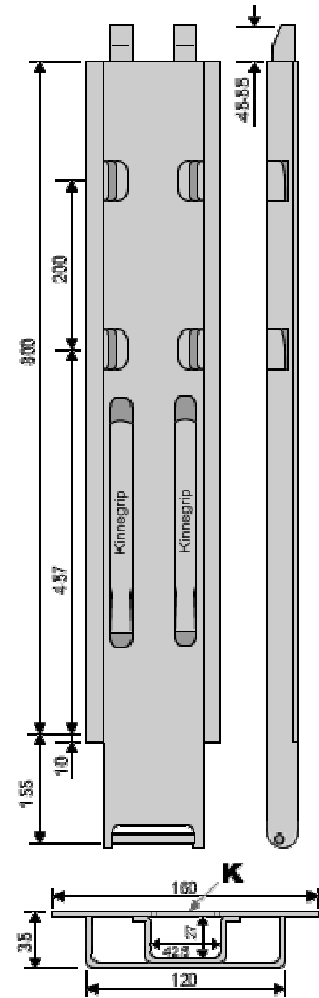

Pilar Kinnetop K-20 de 800

Pilar Kinnetop K-20
en aluminio de 800

NOTA: Consultar referencia en cada caso

PILARES KINNEGRIP Pilares Kinnegrip K-20

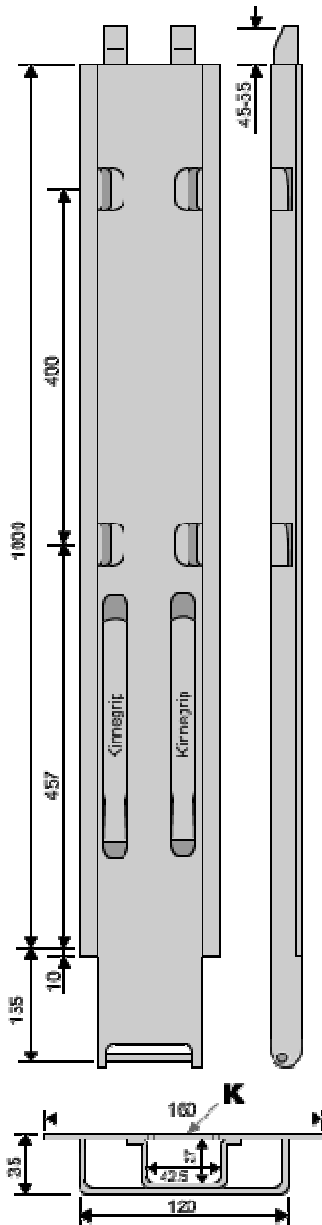

Pilar Kinnetop K-20 de 1000

Pilar Kinnetop K-20
en aluminio de 1000

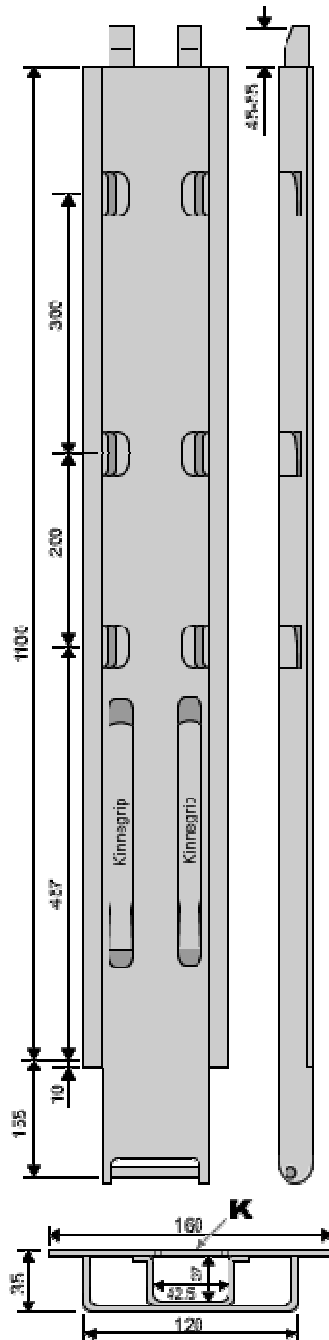

Pilar Kinnetop K-20 de 1100

Pilar Kinnetop K-20
en aluminio de 1100

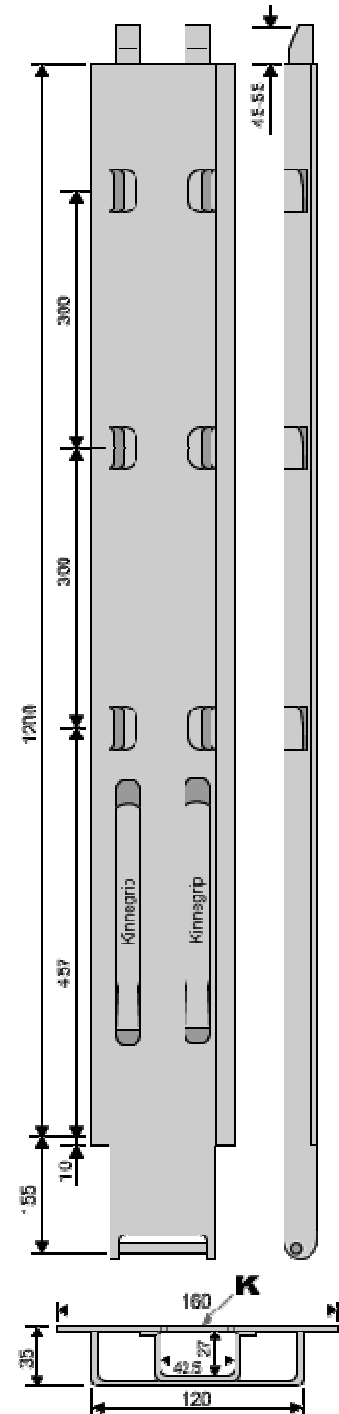

Pilar Kinnetop K-20 de 1200

Pilar Kinnetop K-20
en aluminio de 1200

NOTA: Consultar referencia en cada caso

PILARES KINNEGRIP

Accesorios para Pilares Kinnegrip K-20

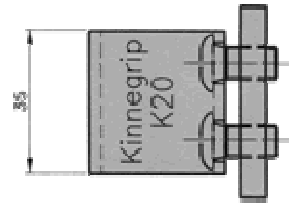

Gancho completo Kinnetop K-20
026 020 3065

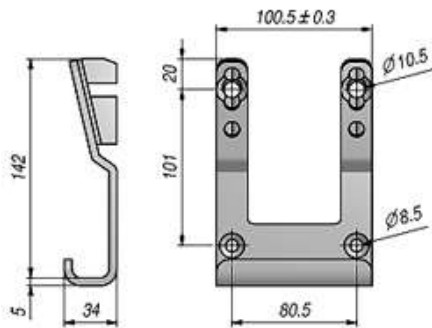

Soporte Kinnegrip K-20 para atornillar
026 020 4694

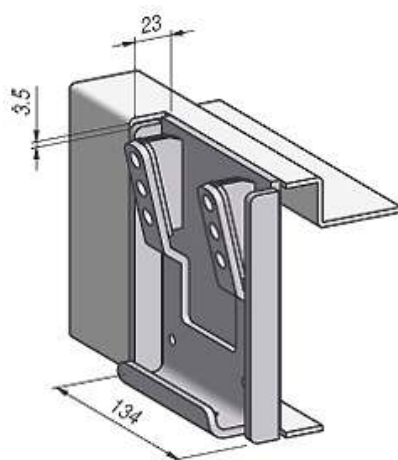
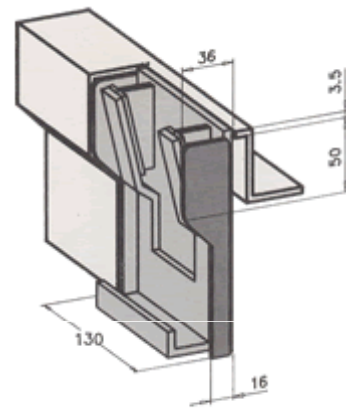

Soporte Kinnegrip K-20 para soldar
026 020 4695

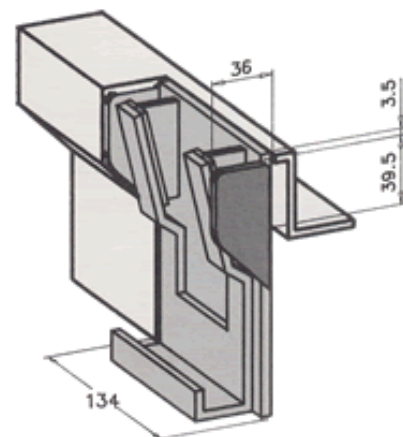

PILARES KINNEGRIP

Pilares Kinnegrip K-4

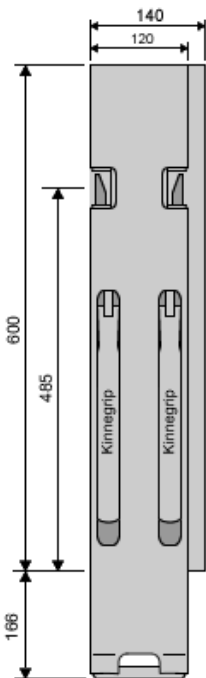
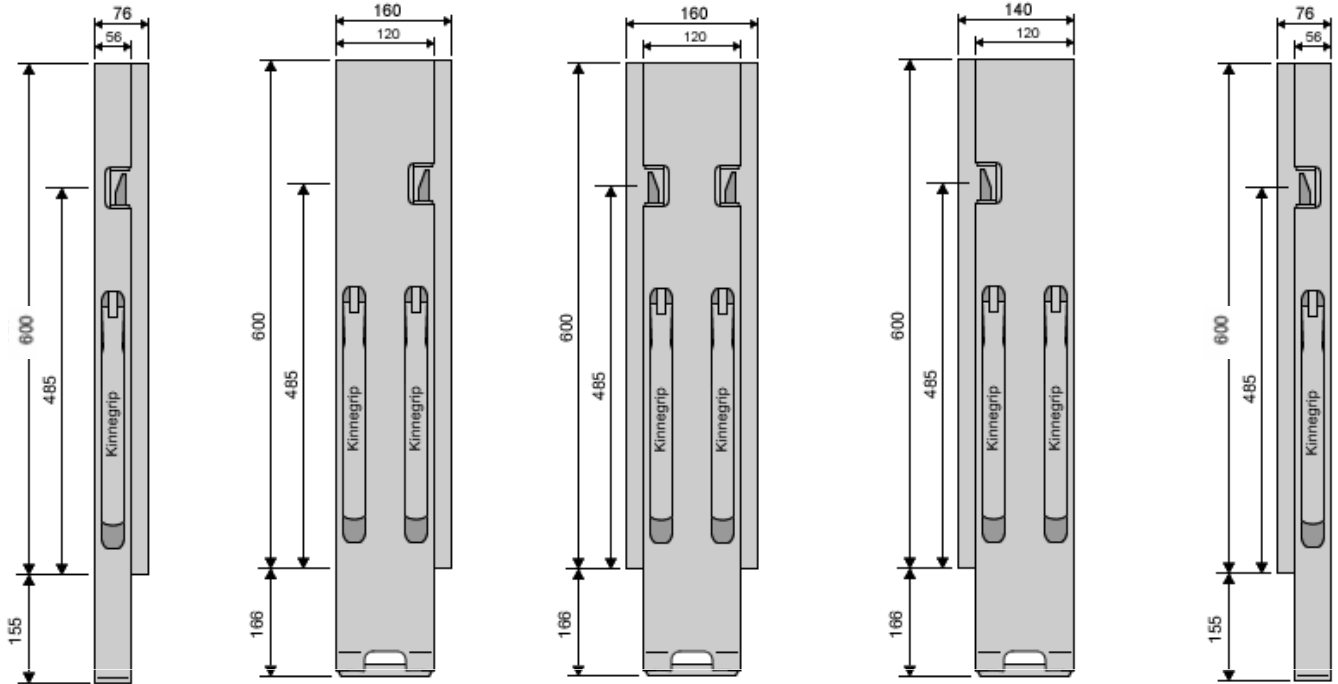

Referencia	Descripción
026 020 00714	Pilar delantero dcho. 600 mm de 56
026 020 4382	Pilar delantero izdo. 600 mm de 56
026 020 4370	Pilar central. 600 mm de 120
026 020 00871	Pilar trasero dcho. 600 mm de 120
026 020 4395	Pilar trasero izdo. 600 mm de 120
Consultar	Pilar trasero doble ventana dcho. 600 de 120
Consultar	Pilar trasero doble ventana izdo. 600 de 120

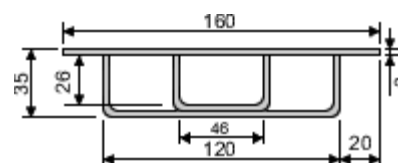
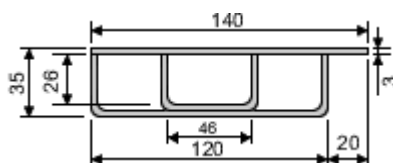
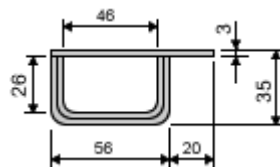
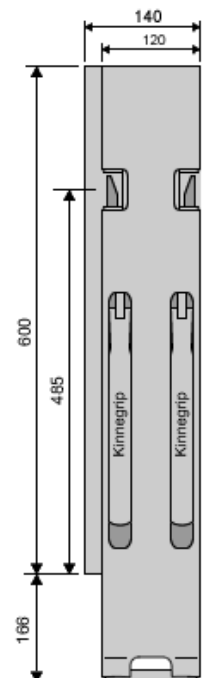

PILARES KINNEGRIP

Pilares Kinnegrip K-4

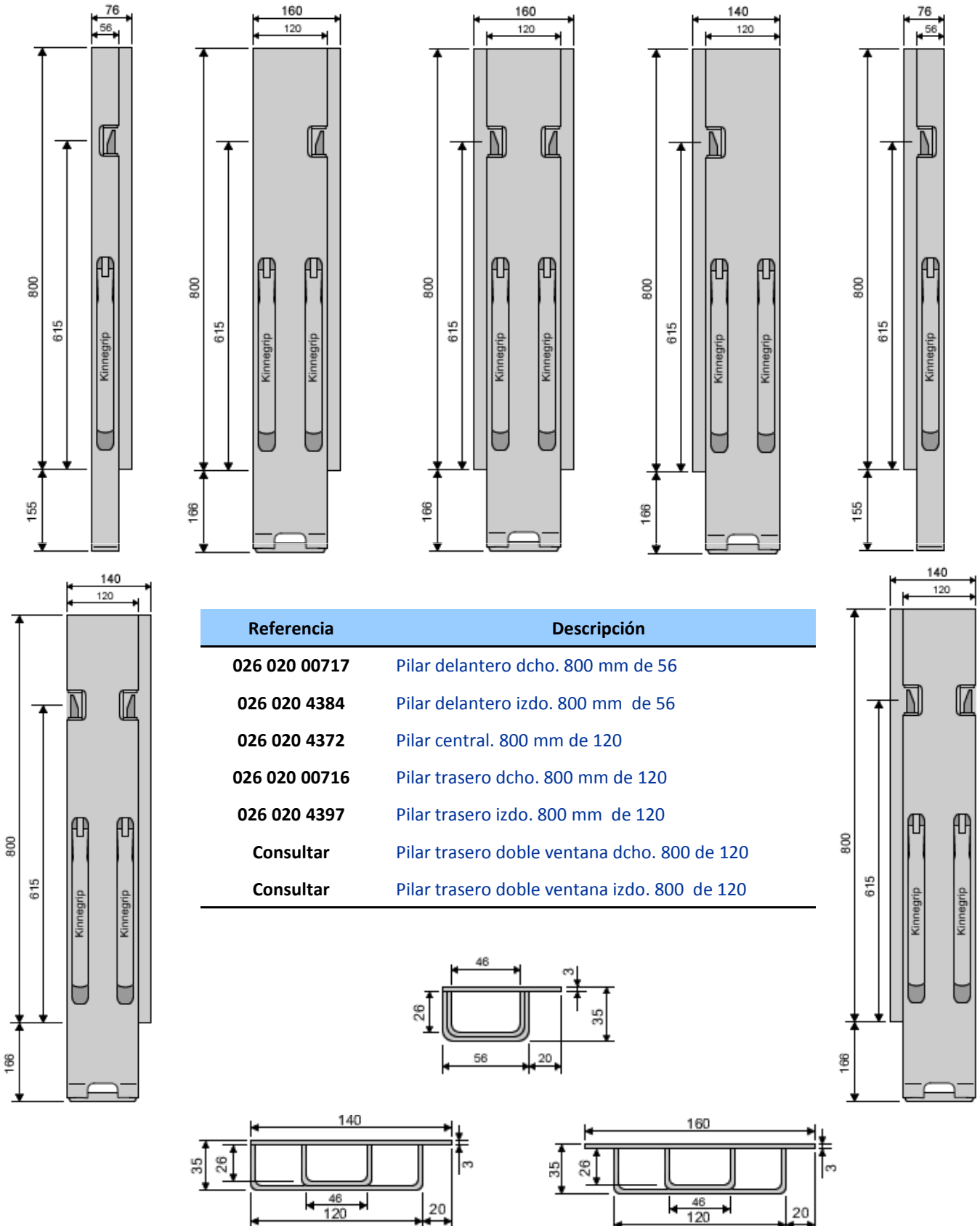

PILARES KINNEGRIP

Pilares Kinnegrip K-4

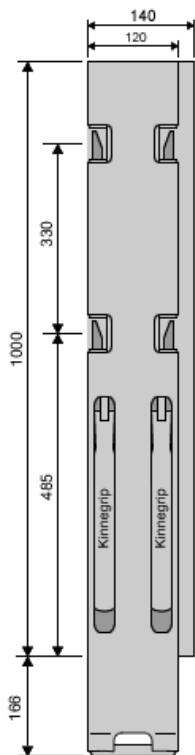
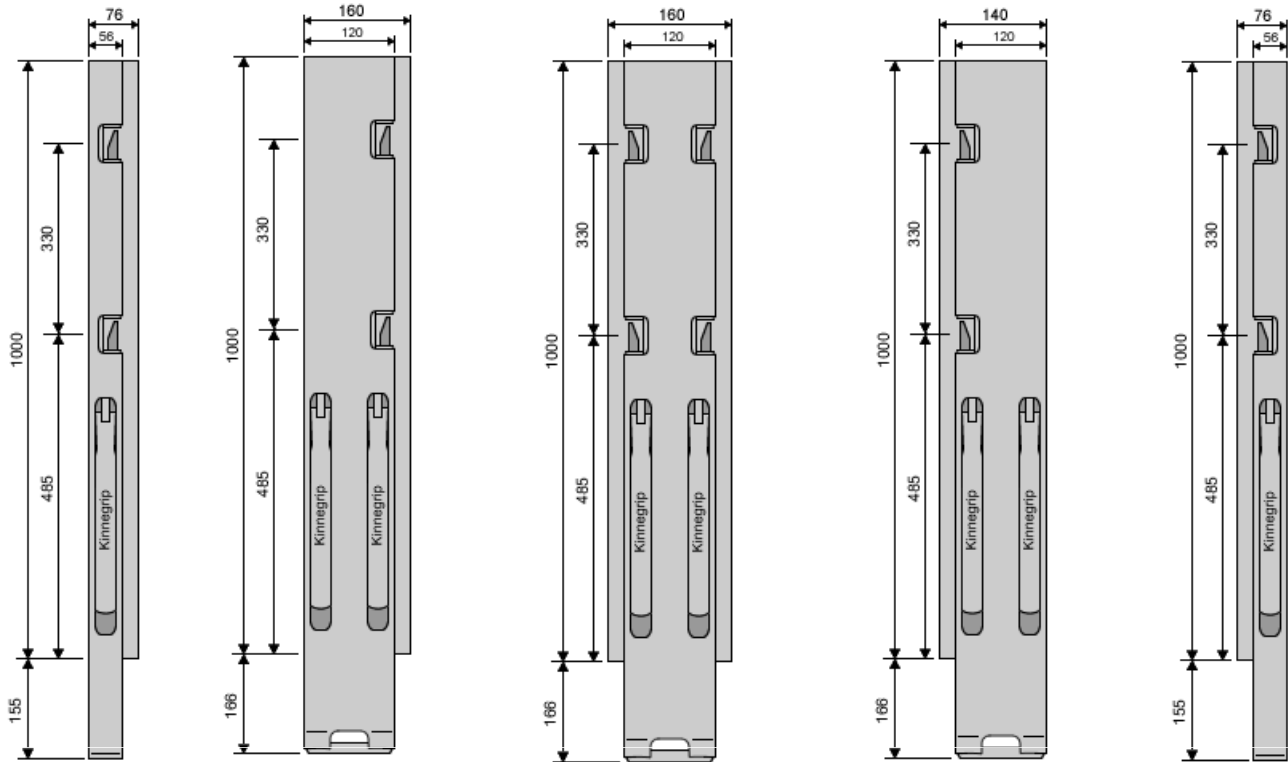

Referencia	Descripción
026 020 05390	Pilar delantero dcho. 1000 mm de 56
026 020 05389	Pilar delantero izdo. 100 mm de 56
026 020 4367	Pilar central. 1000 mm de 120
026 020 05351	Pilar trasero dcho. 1000 mm de 120
026 020 05352	Pilar trasero izdo. 1000 mm de 120
Consultar	Pilar trasero doble ventana dcho. 1000 de 120
Consultar	Pilar trasero doble ventana izdo. 1000 de 120

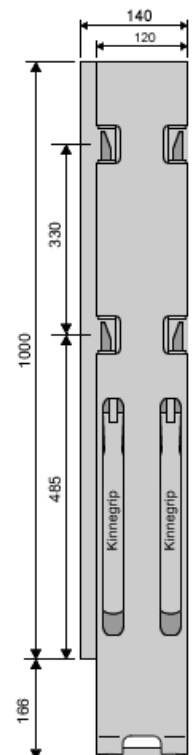
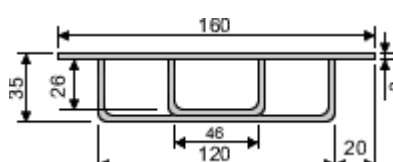
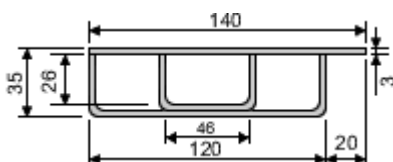
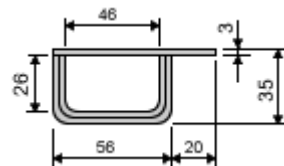

PILARES KINNEGRIP

Pilares Kinnegrip K-4

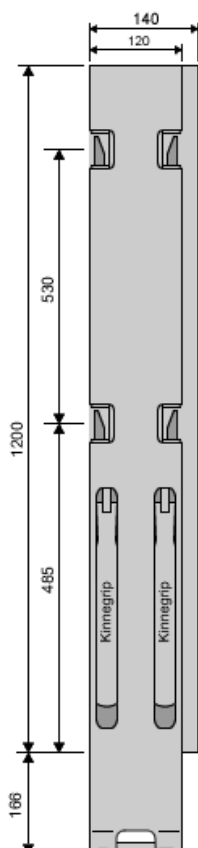
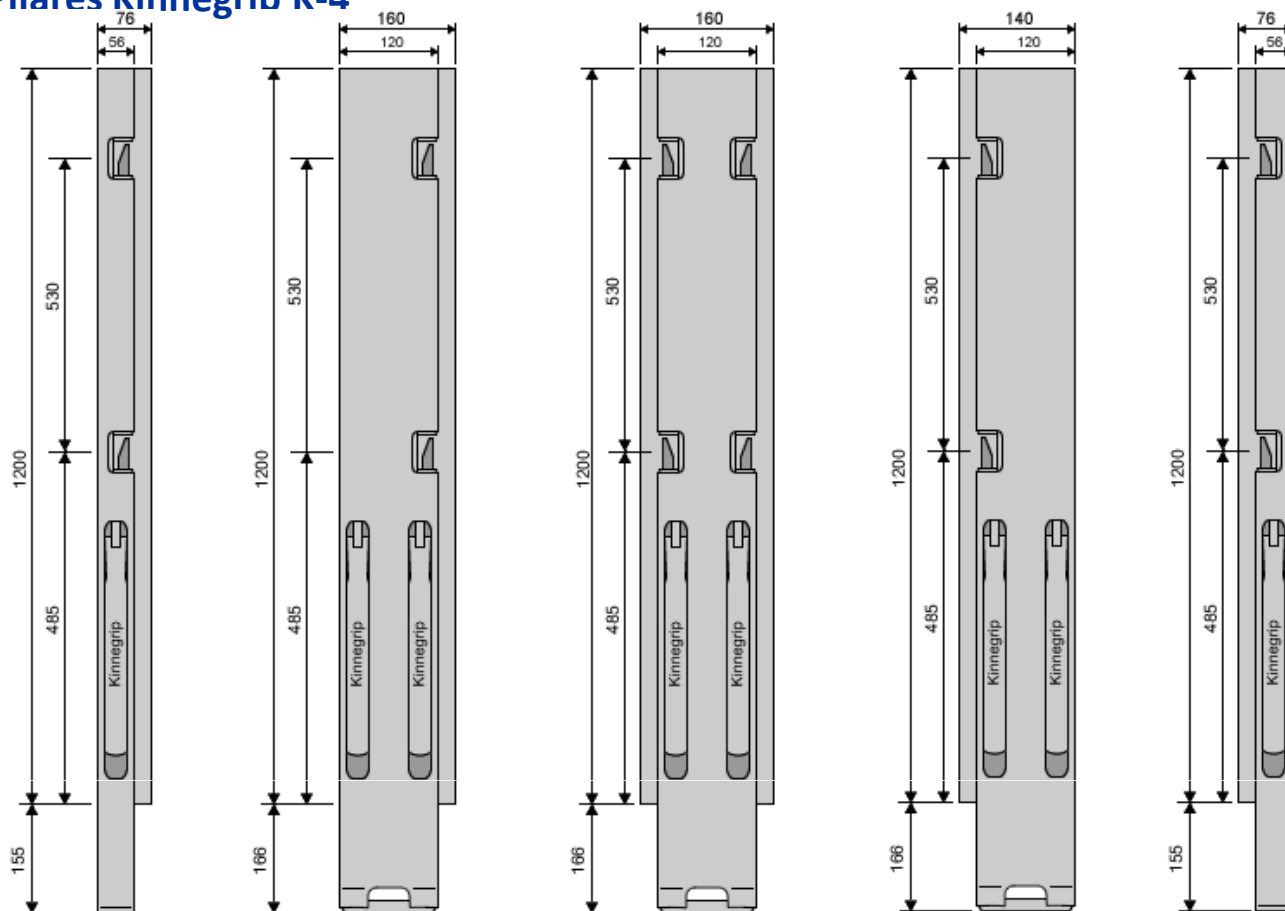

Referencia	Descripción
026 020 4392	Pilar delantero dcho. 1200 mm de 56
026 020 4397	Pilar delantero izdo. 1200 mm de 56
026 020 4365	Pilar central. 1200 mm de 120
026 020 4379	Pilar trasero dcho. 1200 mm de 120
026 020 4390	Pilar trasero izdo. 1200 mm de 120
Consultar	Pilar trasero doble ventana dcho. 1200 de 120
Consultar	Pilar trasero doble ventana izdo. 1200 de 120

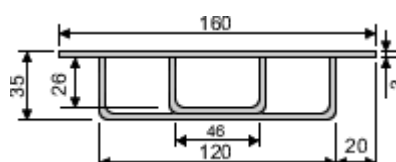
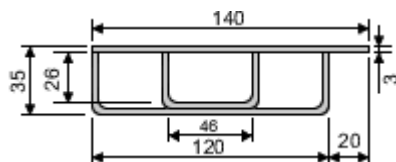
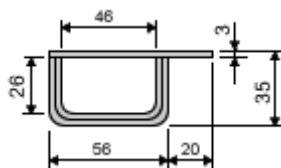
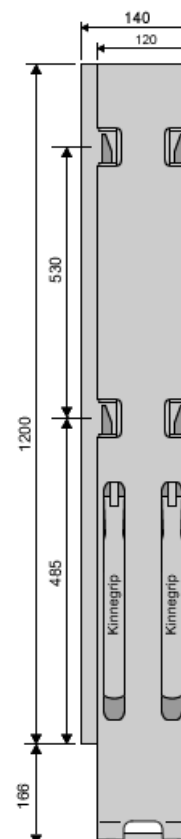

PILARES KINNEGRIP

Pilares Kinnegrip K-4

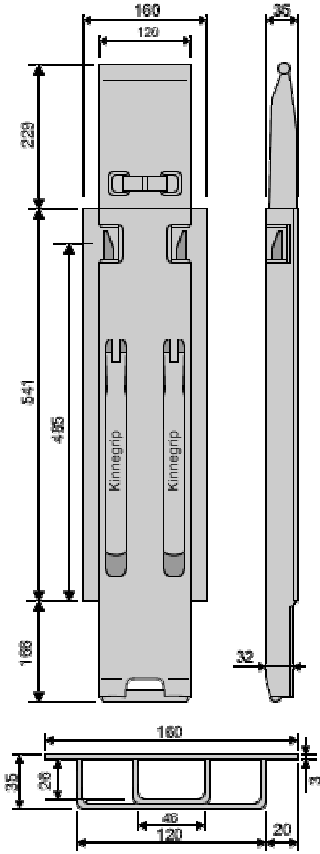

Pilar Kinnetop K-4
en aluminio de 500
(Consultar referencia)

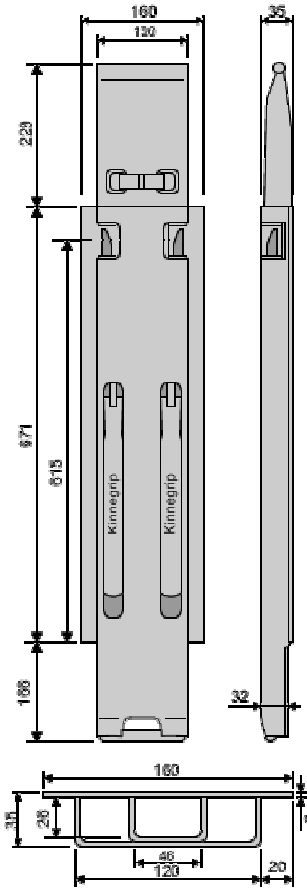

Pilar Kinnetop K-4
en aluminio de 600
026 020 4375

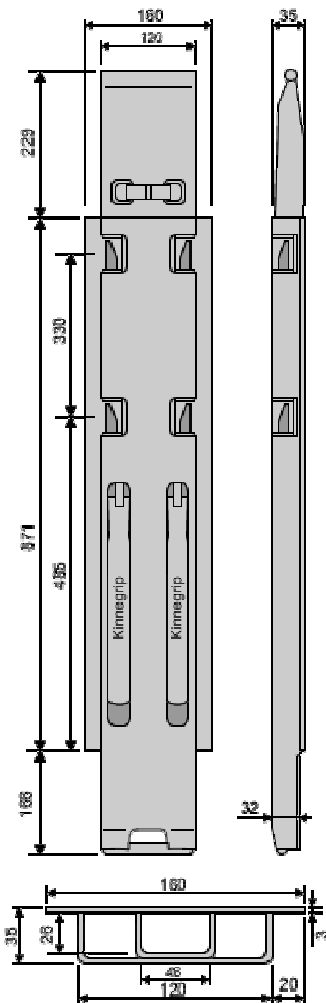

Pilar Kinnetop K-4
en aluminio de 800
026 020 4376

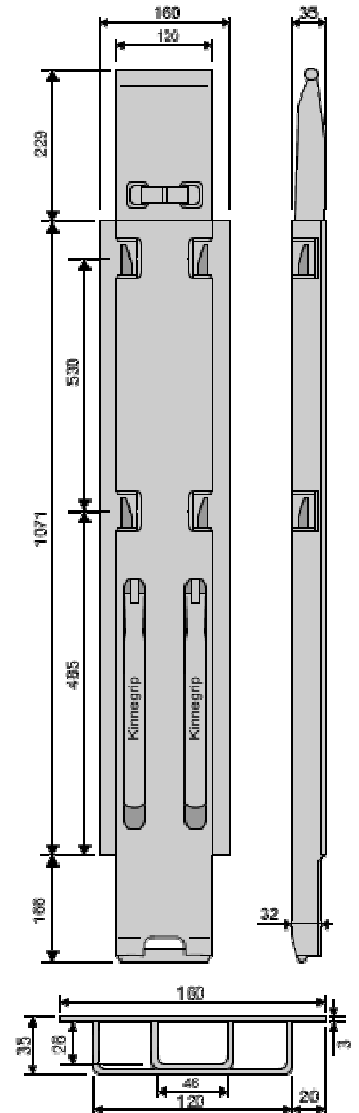

Pilar Kinnetop K-4
en aluminio de 1000
026 020 4376

PILARES KINNEGRIP

Accesorios para Pilares Kinnegrip K-4

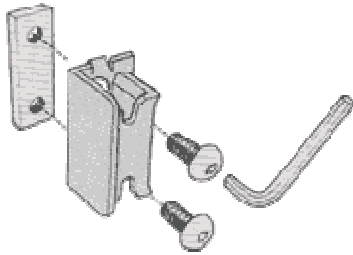

Gancho Kinnegrip K-4 cincado completo
026 020 3074 (con pletina y tornillos)

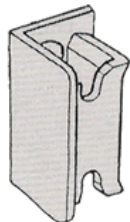

Gancho Kinnegrip K-4 cincado
026 020 3075 (sin pletina ni tornillos)

Gancho Kinnegrip K-4 en bruto para soldar
026 020 3076 (sin pletina ni tornillos)

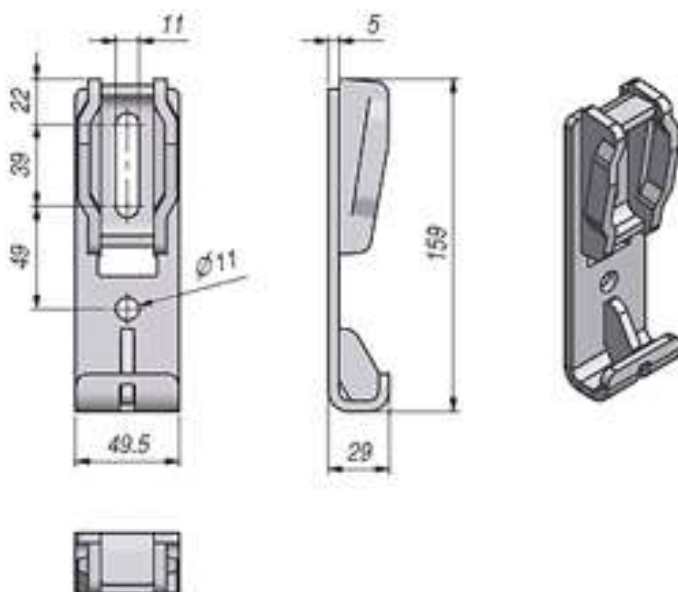

Soporte Kinnegrip K-4
para soldar
026 020 4696